



COLLECTEURS PRÉMONTÉS EN ACIER INOXYDABLE

917CDEB Collecteur pré-monté avec débitmètres, vidange et purge, contrôle automatique du débit

INSTRUCTIONS POUR L'INSTALLATION, UTILISATION ET ENTRETIEN

Spécifications techniques :

Taille disponible 1"

Pression maximum de fonctionnement avec débitmètre installé : 6 bar (Essai d'installation : 10 bar)

Pression maximum de fonctionnement avec détendeurs installés : 10 bar

Température maximum de fonctionnement : 70 °C (avec débitmètre), 80 °C (avec détendeurs).

Raccords filetés 1": ISO 228 (équivalent à DIN EN ISO 228 et BS EN ISO 228).

Dérivations : de 3 à 13 avec raccord 3/4" Eurokonus.

Entraxe dérivation : 50 mm.

POSITIONNEMENT DES COLLECTEURS PRÉMONTÉS EN ACIER INOX DANS LES COFFRETS MÉTALLIQUES



CODICE / CODE / CODE / CÓDIGO / TEILENUMMER / КОД	498.500.600	498.600.600	498.700.600	498.800.600	498.1000.600
L x H (mm)	500x600	600x600	700x600	800x600	1000x600
N° vie / outlet / voies / vías / Wege / ходов	3-4	5-6	7-8	9-10	11-12-13
COLLETORE / MANIFOLD / COLLECTEUR / COLECTOR / VERTEILER / КОЛЛЕКТОР	1"				
L1	386	486	586	686	836

COMMENT RÉGLER LE DÉBIT

Collecteur de retour fourni avec tête DYNACON ECLIPSE

Copyright ©IMI Hydronic Engineering International SA. Tous droits réservés.



DIAGRAMME DE RÉGLAGE ET DÉBIT



COLLECTEURS PRÉMONTÉS EN ACIER INOXYDABLE

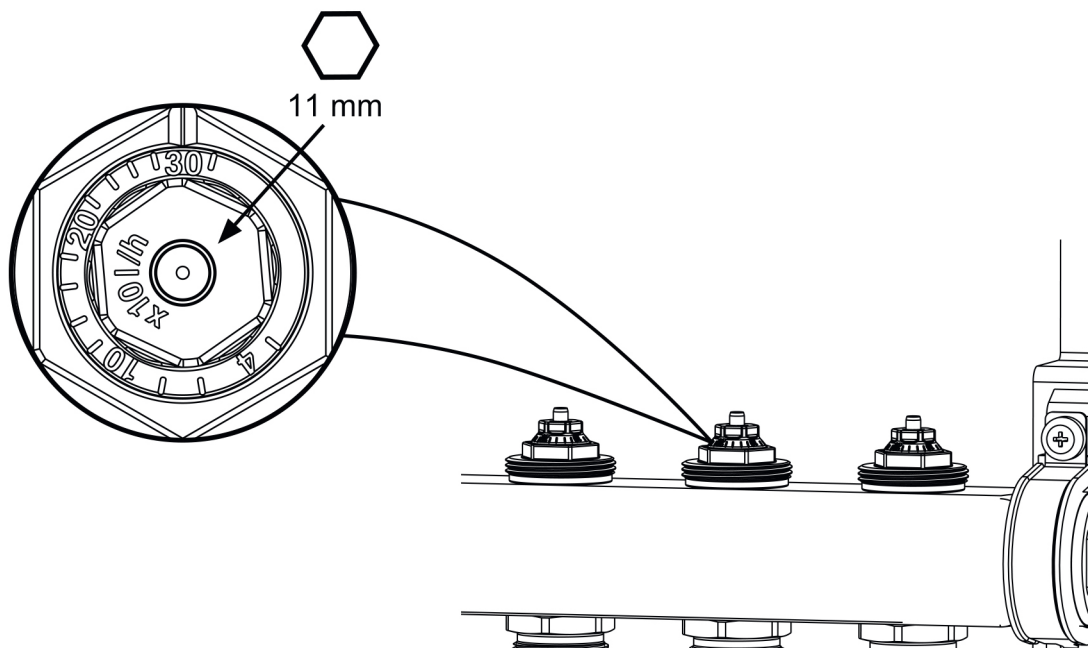
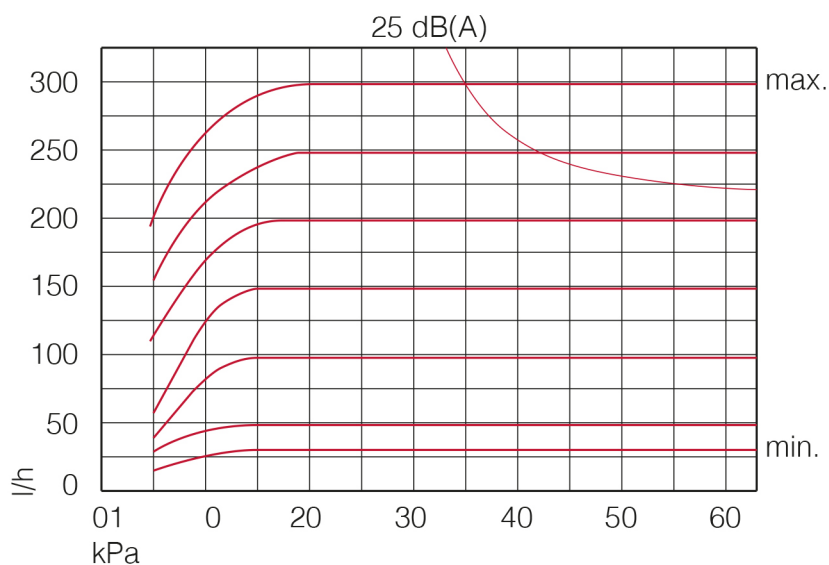

DYNACON ECLIPSE		4			10					20					30
l/h	30	40	60	80	100	120	140	160	180	200	220	240	260	280	300

NOTE TECHNIQUE

Le débitmètre ne doit pas être utilisé en tant que vanne d'équilibrage. Il sert uniquement à lire de manière directe et précise le débit de chaque circuit.

INSTALLATION DE LA COMMANDE ÉLECTROTHERMIQUE

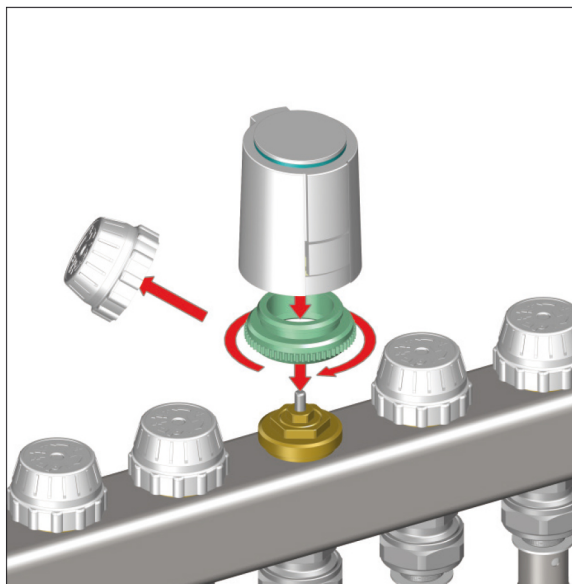

Actionneur électrothermique :

- Normalement fermé, action on-off.
- Alimentation : 230 V.
- Puissance absorbée : 1W.
- Température ambiante de fonctionnement minimum et maximum : 0 °C, 60 °C.

- Pression différentielle maximale : 1,5bar.
- Longueur du cordon d'alimentation : 1 m.



COLLECTEURS PRÉMONTÉS EN ACIER INOXYDABLE

- Degré de protection IP54.

Disponible dans les versions à 2 fils ou à 4 fils avec micro-interrupteur auxiliaire.

- Intensité du contact auxiliaire : 300mA.

- Marquage CE.