

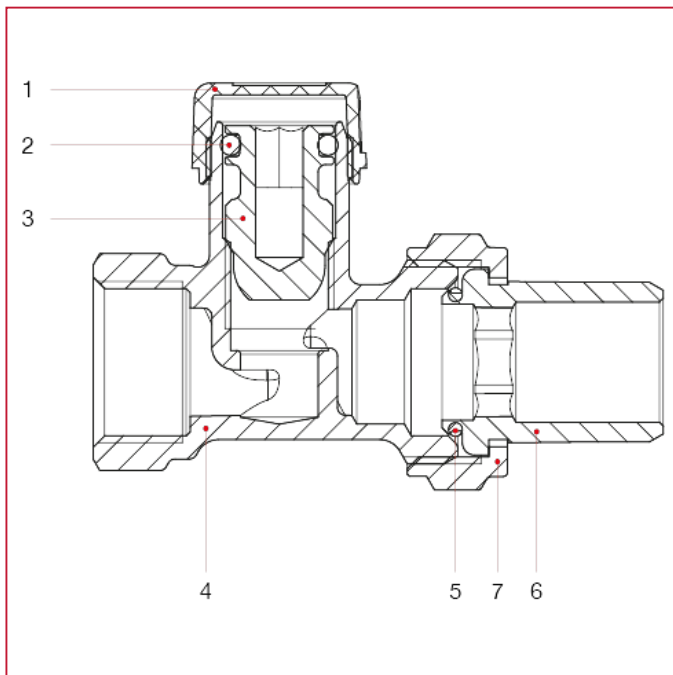

HANDVENTIL UND RÜCKLAUFVERSCHRAUBUNG

296 Gerade Rücklaufverschraubung

WERKSTOFFE



| NUM. | BESCHREIBUNG | Qt | MATERIALIEN |
|------|---------------|----|-----------------------------|
| 1 | Kappe | 1 | ABS |
| 2 | Dichtung | 1 | EPDM |
| 3 | Oberteil | 1 | Messing CW614N |
| 4 | Gehäuse | 1 | Vernickeltes Messing CW617N |
| 5 | Dichtung | 1 | NBR |
| 6 | Verschraubung | 1 | Vernickeltes Messing CW617N |
| 7 | Mutter | 1 | Vernickeltes Messing CW617N |