



FILTRI DEFANGATORI MAGNETICI

188 Filtro defangatore magnetico compatto I-MAG

ISTRUZIONI PER L'INSTALLAZIONE, UTILIZZO E MANUTENZIONE



ATTENZIONE. CAMPO MAGNETICO

Non avvicinare il magnete al pacemaker, dispositivi elettromedicali o apparecchiature elettroniche in genere, schede magnetiche ecc. poiché potrebbe danneggiarli o interferire con il funzionamento.



ATTENZIONE. FLUIDO AD ALTA TEMPERATURA

Rischio scottature. Prima delle operazioni di installazione e manutenzione verificare che l'acqua dell'impianto sia a temperatura ambiente.

DATI TECNICI

Magnete: neodimio (12000G)

Grado di filtrazione della cartuccia inox: 800 µm

Fluidi compatibili: acqua; acqua + glicole 50% max

Pressione max: 3 bar

Portata max: 1,5 m³/h

Temperature: 0 - 90°C

Conessioni: 3/4" M x 3/4" F

DESCRIZIONE



FILTRI DEFANGATORI MAGNETICI

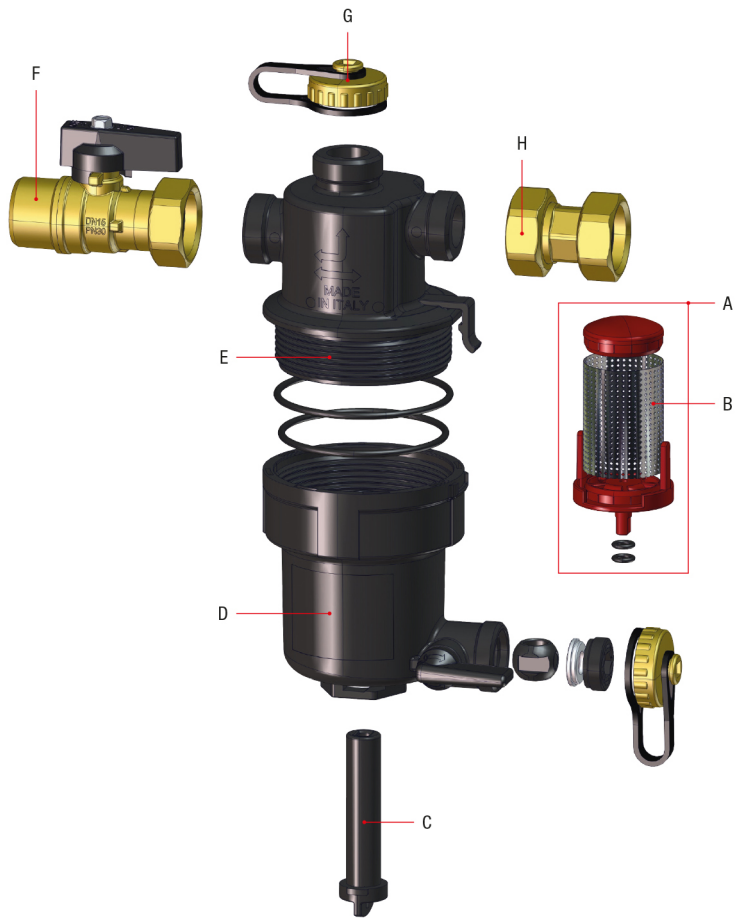

- A - Inserto filtrante
- B - Maglia in acciaio
- C - Magnete
- D - Bicchiere
- E - Corpo con attacchi filettati con doppio o-ring di tenuta
- F - Valvola di intercettazione (collegamento lato impianto di riscaldamento)
- G - Tappo
- H - Raccordo girevole (collegamento lato caldaia)

POSIZIONI DI MONTAGGIO



FILTRI DEFANGATORI MAGNETICI

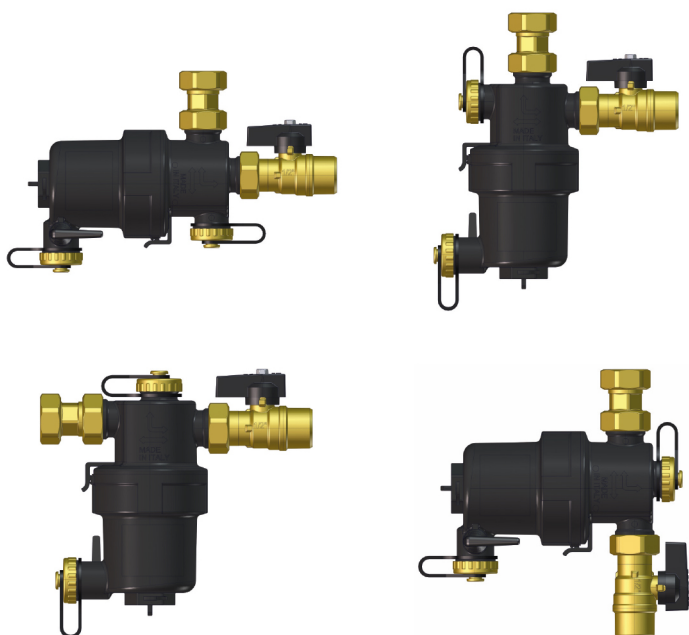

I-MAG può essere montato in posizione orizzontale o verticale grazie al raccordo a Tee e allo speciale design. L'unico defangatore che permette sempre una perfetta filtrazione e pulizia in ogni posizione con particolare semplicità.

INDICAZIONI DI INSTALLAZIONE

- Il filtro defangatore va installato preferibilmente sulla tubazione di ritorno del generatore.
- Per allentare e svitare il bicchiere in caso di manutenzione straordinaria aiutarsi con una chiave da 29mm.
- Effettuare la pulizia ordinaria un mese dopo la prima installazione. Successivamente effettuare la pulizia ordinaria due volte durante la stagione termica. Per svolgere questa attività rimuovere il magnete ruotandolo di 90° lungo il verso di apertura indicato dalla freccia (senso orario), aprire lo scarico integrato per qualche secondo, facendo defluire le impurità accumulate dentro l'ampia camera di decantazione.

OPERAZIONI DI ISPEZIONE, PULIZIA E MANUTENZIONE



ATTENZIONE. Prima di effettuare qualsiasi operazione di ispezione, pulizia o manutenzione, spegnere il generatore, chiudere le valvole di intercettazione a monte del defangatore e attendere che i componenti si siano raffreddati.

Per effettuare la pulizia del dispositivo provvedere come segue:

1. Chiudere la valvola di intercettazione a monte del defangatore.
2. Estrarre il magnete compiendo una rotazione oraria di 90°: i detriti possono così staccarsi e depositarsi sul fondo della camera.
3. Svitare il tappo del rubinetto di scarico.
4. Collegare un tubo di scarico al rubinetto oppure predisporre un recipiente di raccolta.
5. Aprire il rubinetto di scarico ruotando l'apposita levetta.
6. Dopo qualche secondo aprire leggermente la valvola di intercettazione a monte del dispositivo, così da permettere al flusso dell'acqua il lavaggio e la fuoriuscita dei detriti.
7. Terminato lo spurgo, richiudere la valvola di intercettazione di monte e la valvola di scarico, rimuovere il tubo o il recipiente di raccolta, quindi riavvitare il tappo inferiore.
8. Riposizionare l'insero magnetico nel suo alloggiamento ruotandolo di 90° in senso antiorario e riaprire la valvola di



FILTRI DEFANGATORI MAGNETICI

intercettazione.

Si consiglia di effettuare la pulizia almeno con la seguente frequenza:

- a distanza di 1 mese dalla prima installazione;
- successivamente, due volte all'anno durante il periodo invernale.

In ogni caso la frequenza di pulizia deve essere adeguata alle caratteristiche dell'impianto.



Chiusura della valvola di intercettazione.



Rimozione del magnete (ruotare 90° in senso orario)



Apertura della valvola di scarico



FILTRI DEFANGATORI MAGNETICI



Dopo qualche secondo aprire leggermente la valvola di intercettazione a monte per il lavaggio delle parti interne.

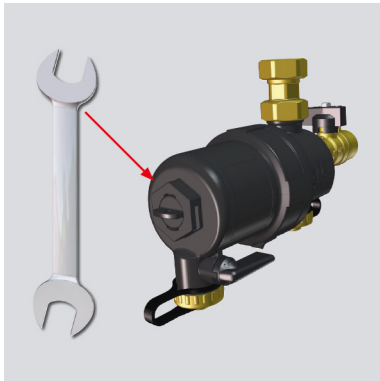

Per ispezionare completamente il defangatore o per pulire o sostituire la cartuccia filtrante è possibile svitare completamente il bicchiere aiutandosi con una normale chiave inglese da CH 29. Lubrificare gli o-ring con grasso idoneo per EPDM.

N.B.: PRIMA DI SMONTARE E RIMONTARE I COMPONENTI RIMUOVERE SEMPRE IL MAGNETE